

ICS 65.160
X 94
备案号:21215—2007

YC

中华人民共和国烟草行业标准

YC/T 234.1—2007

薄平板冲切结构要素 第1部分:冲孔

Structural main factors for sheet metal stamping parts—

Part 1: Hole

2007-07-05 发布

2007-09-01 实施



国家烟草专卖局 发布

前 言

YC/T 234《薄平板冲切结构要素》分为四个部分：

- 第 1 部分：冲孔；
- 第 2 部分：冲槽和切边；
- 第 3 部分：吸音胶粘接板；
- 第 4 部分：排风格栅。

本部分为 YC/T 234 的第 1 部分。

本部分根据德国 HAUNI 公司企业标准 NK 1450-1:2000《薄板和平板的剪切——冲孔型材》(德文版)重新起草。在采用 NK 1450-1:2000 时,增加了“第 1 章 范围”和“参考文献”,原标准的第 1 章为本部分的第 2 章,其余各章依次类推。两标准在技术内容和章条排列顺序上完全相同。

为符合我国国情和便于使用,对于 NK 1450-1:2000,本部分还作了下列编辑性修改:

- a) 删除诸如“本标准之表述仅供参考,恕不负改动之责”、“备注:代替 1995 年 8 月版本”等说明性语句;
- b) 有关表的包含要求的段纳入表中;
- c) 用小数点“.”代替作为小数点的逗号“,”;
- d) “NK 1450-1”改为“YC/T 234.1”。

本部分由国家烟草专卖局提出。

本部分由全国烟草标准化技术委员会(TC 144)归口。

本部分起草单位:中烟机械技术中心有限责任公司。

本部分主要起草人:徐庆涛、徐祖发、龚美华。

薄平板冲切结构要素

第1部分:冲孔

1 范围

YC/T 234 的本部分规定了薄平板冲孔的型式和尺寸。

本部分适用于薄平板冲孔的设计和制造。

本部分所列举的冲孔型材可采用材料厚度不大于 4 mm 的钢和黄铜板材以及具有一定抗拉强度的铝塑性合金和纯铝板材。冲切力计算参见 YC/T 234.2—2007 中的式(1)。

2 圆孔

2.1 型式

圆孔型式见图 1。



图 1

2.2 尺寸

圆孔尺寸应优先选用表 1 中的数值。

表 1

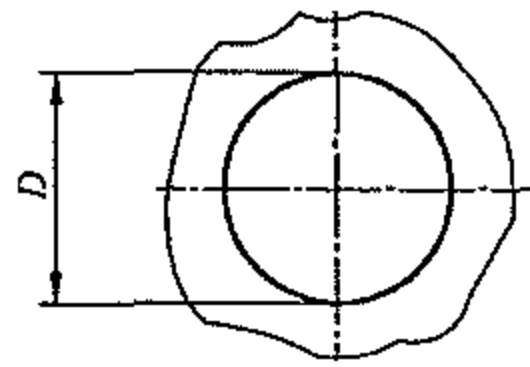
单位为毫米

直径 D				
1.5	6	13.1	20	30.5
2	6.5		20.5	31
2.5		14.1		34
2.6	7.1		21	36
3.1		15.1		38
3.3		15.3	22.5	40
3.6	8.1			46
4	8.5	16.1	23	
4.2	8.75			50
4.5		17.1	24	55
4.6	9	17.3	25	58
4.8	9.5	18.1	27	60
5	10.1	18.6	28	65
5.1	10.5		28.4	70
5.3	11	19.1	29	80

表 1 (续)

单位为毫米

直径 D				
5.5	12	19.7		90
5.8	12.5		30	100
注:适用于:铝和黄铜。 1Cr17, $D \leq \phi 70, t \leq 4, D$ 不宜 $> \phi 70$ mm。 0Cr18Ni9, $D \leq \phi 50, t \leq 4, D$ 不宜 $> \phi 50$ mm。				

3 圆端长孔

3.1 型式

圆端长孔型式见图 2。



图 2

3.2 尺寸

圆端长孔尺寸应优先选用表 2 中的数值。

表 2

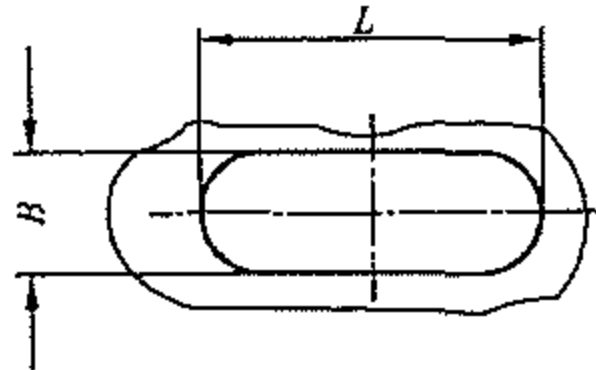
单位为毫米

$B \times L$			
3×29	6×10	8×13	11×25
4.5×20	6×20	8×20	12×42
4.5×50	6×70	10×16	18×32
5×10	7×12	10×25	—
5×20	7×20		
注:适用于铝、黄铜、1Cr17、0Cr18Ni9。			

4 方孔

4.1 型式

方孔型式见图 3。



图 3

4.2 尺寸

方孔尺寸应优先选用表 3 中的数值。

表 3

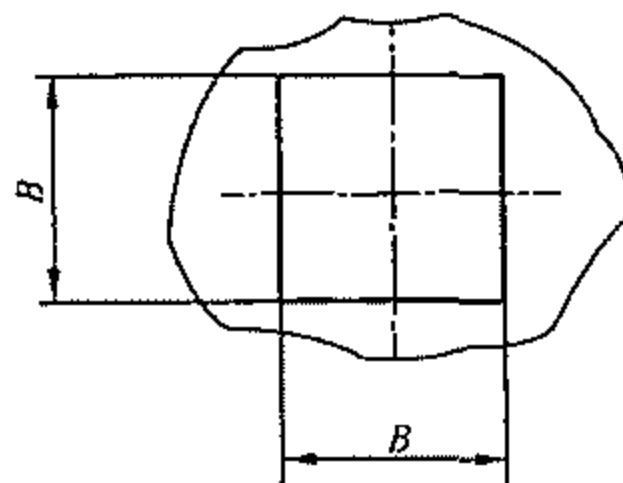
单位为毫米

B×B	
9×9	20×20
—	21×21
12×12	40×40
—	50×50

注：适用于铝、黄铜、1Cr17、0Cr18Ni9。

5 矩形孔

5.1 型式

矩形孔型式见图 4。



图 4

5.2 尺寸

矩形孔尺寸应优先选用表 4 中的数值。

表 4

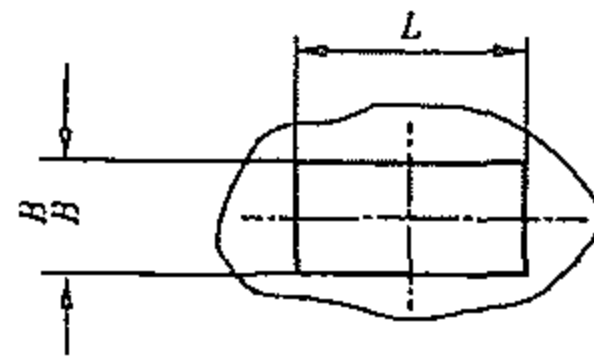
单位为毫米

B×L	
3.5×4	10×25
5×20	18×30
6×20	—
7×20	—

适用于铝、黄铜、1Cr17、0Cr18Ni9。

6 带槽圆孔

带槽圆孔的型式和尺寸见图 5。

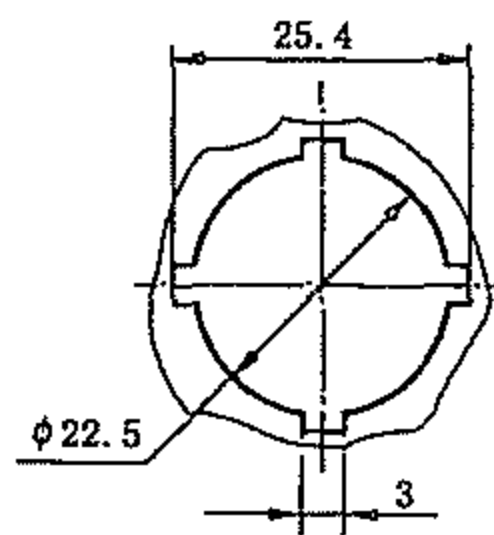

适用于铝、黄铜、1Cr17、0Cr18Ni9。

图 5

YC/T 234.1—2007

参 考 文 献

YC/T 234.2—2007 薄平板冲切结构要素 第2部分:冲槽和切边

YC/T 234.1—2007

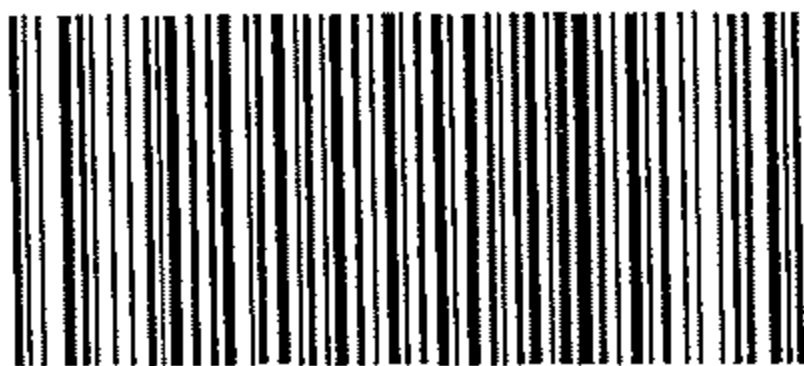

YC/T 234.1—2007

版权专有 侵权必究

*

书号:155066·2-18092

定价: 10.00 元

中华人民共和国烟草
行业标准
薄平板冲切结构要素
第1部分:冲孔
YC/T 234.1—2007

*

中国标准出版社出版发行
北京复兴门外三里河北街16号
邮政编码:100045

网址 www.spc.net.cn

电话:68523946 68517548

中国标准出版社秦皇岛印刷厂印刷

各地新华书店经销

*

开本 880×1230 1/16 印张 0.5 字数 8 千字

2007年9月第一版 2007年9月第一次印刷

*

书号: 155066·2-18092 定价 10.00 元

如有印装差错 由本社发行中心调换

版权专有 侵权必究

举报电话:(010)68533533